

MULTI4 V3

WERSJA STATYWOWA

PRAMARK

Netovická 1960, 27401 Slaný
Tel. (+420) 251 561 029
Fax (+420) 251 563 385
IČO: 26198941, DIČ: CZ26198941
pramark@pramark.cz, www.pramark.cz

Multi 4 w WERSJI STATYWOWEJ umożliwia, poprzez swoje szerokie możliwości, skuteczne znakowanie bardzo małych oraz średniej wielkości elementów. Za pomocą urządzenia można znakować pojedyncze detale oraz duże serie.

TECHNICZNE PARAMETRY

Wymiary statywu: (szer x wys x głęb) 412x310x656 mm

Waga statywu: 18 kg

Parametry:

- Grot z węglika z kątem zaostrenia 90° (a także 60° lub 120°)
 - Programowalna wysokość znaków, w zależności od rozmiarów powierzchni znakowanej, z dokładnością do 0,1 mm
 - Różne gęstości znaków 5x7 ; 9x13, linia ciągła, które można nastawić (5 stopni gęstości punktów na znak)
 - Znakowanie alfanumeryczne (tekst, symbole, numery seryjne, zmienne), kody 2D, loga*
 - Znakowanie daty, czasu i programowanie zmian pracowniczych
 - Znakowanie linearne, pod kątem i po okręgu
 - Programowalna pauza i miejsce zatrzymania grotu
 - Konektory RS232, 3 x 1 / 4 x 0, USB
 - Oszczędność energii: 2 programowalne stany czuwania
 - Menu obsługi i autodiagnostyki z 5 kontrolnymi punktami
 - Szybka aktualizacja, kopiowanie plików znakowania i eksport plików „monitoring produkcji” (format Txt.) przez port USB
 - 6 programowalnych stopni siły uderu i 5 szybkości znakowania
 - Funkcja „Easy shift”: wizualizacja ustawienia znakowania
- IDI Premium: inteligentna kontrola nad znakowaniem*

Wielojęzyczna jednostka sterująca Multi4:

- (szer x wys x głęb) 370 x 215 x 139 mm
- Waga 3,7 kg lub 4,9 kg z baterią
- Kolorowy ekran wysokiej rozdzielczości (640 x 480 px)
- Pamięć 40 MB, tj. 20 000 plików
- Ergonomia: rozkładana podpórka i uchwyt do przenoszenia

Środowisko pracy i zasilanie:

- Temp. pracy: od 0° do 45 °C
- Napięcie elektryczne: 90 do 240V
- Moc / Częstotliwość: 250W / 50 - 60 Hz

Normy:

- Dyrektywa „maszynowa”: 2006/42/EC
- Dyrektywa „EMC”: 2004/108/ES (środowisko przemysłowe)
- Dyrektywa „niskonapięciowa”: 2006/95/ES
- Dyrektywa FCC – rozdział 15 (zapobieganie zakłóceniom instalacji)

Wyposażenie opcjonalne:

- Oprogramowanie:
 - TechnoLOG (tworzenie logo)
 - TechnoPROD (monitoring produkcji)
 - TechnoSAVE (kopiowanie plików)
 - TechnoWINDOWS (obsługa przez PC z Windows)
 - TechnoMATRIX (edytor kodów Datamatrix)
- Zestaw serwisowy
- RJ 45 (Ethernet)
- Kolumna z elektrycznym posuwem / przedłużana kolumna (+100 mm)
- Większa podstawa (opcja)
- Obrotowa oś D w dwóch wariantach
- Automatyczny podajnik tabliczek
- Uchwyt tabliczek
- Uchwyt detali
- Pedał startowy
- Moduł z przyciskami Start / Stop
- Akumulator 24V (niezależne działanie)

* Znakowanie logo jako opcja, za pomocą softwaru TechnoLOG

→ Wydajność produkcyjna nawet 5 000 sztuk na 3 zmiany, po sprawdzeniu konkretnej aplikacji przez naszego technika



Wszystkie wymiary podane w mm
Rozmiary MULTI 4 V3 200 XXL
* rozmiary s ię różnią w zależności od wersji
(zob. tabela na dole strony)

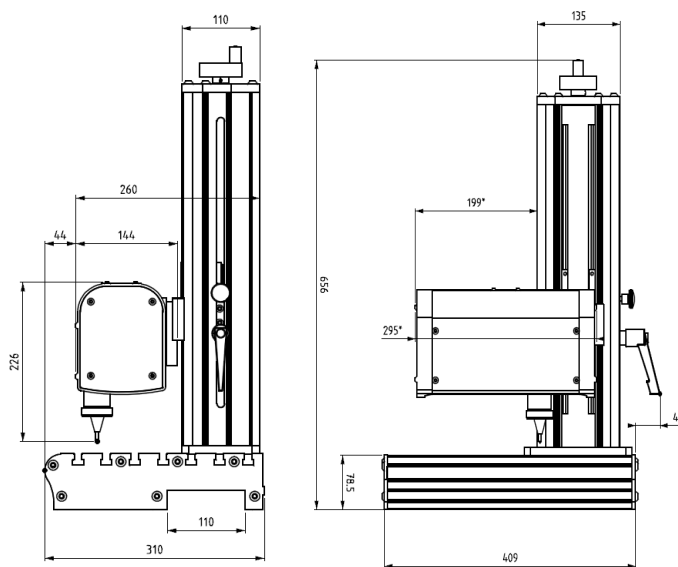

W skład znakowarki wchodzi:

- Jednostka sterująca
- Głowica znakująca
- Kabel 3 m
- Kabel zasilający jednostki sterującej
- Statyw z mechaniczną osią Z i funkcją Quickshift

Wersja	Pole znakowania (mm)	Wymiary (mm)	Waga (kg)	Wielkość znaków (mm)	KOD PRODUKTU	Wersja z Akumulatorem
Kompakt	50 x 60	145 x 144 x 226	4	0,6 do 59,9	NMP0-EE50	NMP0-EB50
Standard	120 x 60	215 x 144 x 226	4,9	0,6 do 89,9	NMP0-EE120	NMP0-EB120
XXL	200 x 60	295 x 144 x 226	5,3	0,6 do 89,9	NMP0-EE200	NMP0-EB200